

FÉLIGFÜGGESZTETT VÁLTVAFORGATÓ EKE
EUROTITAN
ÉS
VARITITAN





Teljesítmény új dimenzióban



Konceptió

A növekvő mezőgazdasági üzemek egyre magasabb követelményeket támasztanak a modern féligfüggesztett váltvaforgató ekékkel szemben. A különböző befolyásoló tényezők, pl. a termés hozam, csapadék, ill. a változó vetésciklusok miatt az

üzemvezetők továbbra sem szeretnék lemondani a hatékony szántási technológiáról.

A kezelhetőség, a munka minősége és a termelékenység növelése mind fontos szerepet játszanak. A LEMKEN EuroTitan és VariTitan ekéi megfelelnek a szakemberek magas elvárásainak.

VariTitan féligfüggesztett váltvaforgató eke

A LEMKEN VariTitan ekén a munkaszélesség hidraulikusan, fokozat nélkül, ekefejenként 30-55 cm között állítható. 9-12 fejes kivitelben, 270-660 cm munkaszélességgel, automatikus non-stop túlterhelés elleni biztosítással is kapható. A féligfüggesztett váltvaforgató ekék tarlónjáró és barázdábanjáró üzemmódban is használhatók.

Követelményprofilok

Az ekével különösen jól lehet manőverezni. Ez a legnagyobb területteljesítmény mellett a keskeny fordulóknál is kiváló mozgékonyt biztosít.

- A különböző talaj- és időjárási viszonyok miatt fontos, hogy a VariTitan fogásszélessége könnyen állítható legyen.
- A traktorok növekvő vontatási teljesítménye miatt nagyobb munkaszélességnél az ekéknek különösen nagy stabilitásúnak

kell lenniük. Ikerkeres és gumihevederes traktoroknál az eke tarlónjáró üzemmódban is használható.

- Az előhántók szerszám nélkül, gyorsan, egyszerűen állíthatók.
- A közúti szállítás nagy sebességeknél is biztonságos, és nem jelent nagyobb terhelést a traktor számára.
- A kopásnak kitett alkatrészek hosszabb élettartamának köszönhetően az eke használata során költségek takaríthatók meg.

EuroTitan féligfüggesztett váltvaforgató eke

A LEMKEN EuroTitan ekéje ekefejenként négy különböző munkaszélességre állítható be, 33-50 cm között. Az EuroTitan eke 9-12 ekefejes kivitelben, 297-600 cm munkaszélességgel, automatikus non-stop túlterhelés elleni biztosítással is kapható.

Stabil, biztonságos, nagy de mozgékony



Stabil hárompont-torony

A III. vagy IV. kategóriájú alsó függesztőrúd egy darabból és rugóacélból készül, magassága könnyen állítható.

- Felfogja a nagyobb ütésszerű terheléseket, és így megóvjaa traktort és a tornyot.
- Az eke fordítótengelye kiváló minőségű anyagból készült, kúpörgőkön csapágyazott, és könnyen kenhető. Ez rendkívüli stabilitást és hosszú élettartamot biztosít.



Egyszerűen beállítható vontatási középpont

A vízszintes vontatási középpont magasságát egy csap áthelyezésével egyszerűen be lehet állítani.

- Ezáltal a traktor hátsó tengelyét célzottan lehet terhelni.
- Gumihevederes traktor használata esetén a vontatási középpont az egyenes hevederterhelés érdekében lefelé tevődik át.
- Optimális vontatási áttételnél a kerékcúszás minden traktortípusnál minimalizálódik.



Biztonságosan működő fordítómű

Az ekét folyamatosan és ütésmentesen két teleszkópos munkahenger fordítja át 180°-kal. A hidraulika ehhez szükséges munkanyomása nem számottevő.

- A pontos dőlésszöget mindkét oldalon különállóan, állítócsavarral lehet pontosan beállítani.
- A stabil támasztólábaknak köszönhetően a Titan eke könnyen leakasztható és helytakarékosan tárolható.



Csuklós rögzítés



Nagy szabad tér

A traktor és a hárompont-torony közötti nagy szabad tér akár 90°-os aláfördülést is lehetővé tesz.

- Ez javítja a mozgékonyt a keskeny fordulókban és ikerkerekes traktoroknál megkönnyíti a szántást.
- A VariTitan fordítóműve és futómű-tengelye optimálisan egymáshoz van hangolva. Ebből adódóan az eke dombos terepen is gyorsan és stabilan fordul.



Kapcsolókocsi a hárompont-hidraulikával nem rendelkező traktorokhoz

Ha a traktoron nincs hárompontos csatlakozás, akkor valamennyi LEMKEN EuroTitan és VariTitan eke kapcsolókocsival is használható.

- Ebben az esetben a kapcsolókocsi látja el a kiemelési funkciót, amely egyébként a hárompontos csatlakozáson keresztül történne.
- Mivel a szélessége meghaladja a 3 m-t, hosszúsága pedig a 18 m-t, ezért az együttes szállítás közúton nem megengedett.



Mindig tökéletesen dolgozik

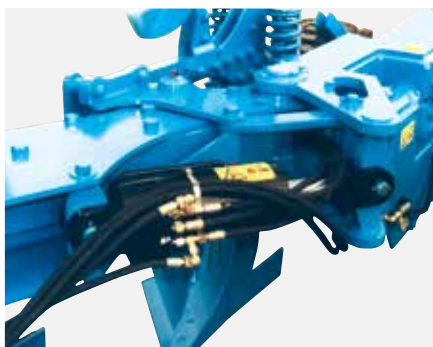

Munkaszélesség beállítása

A VariTitan féligfüggesztett váltvaforogató eke fogásszélessége fokozat nélkül, kb. 30 cm-től kb. 55 cm-ig állítható ekefejenként. Ezáltal mindig a lehető legjobb eredményt biztosítja.

- A fogásszélességnek a talajtípus-hoz, a nedvességhez és a munkamélységhez való igazodása minden, a szántással szemben támasztott növénytermesztési követelménynek optimálisan megfelel. Ezzel egy időben a traktor lehető legmagasabb kapacitás-kihasználtsága is biztosított.
- A munkaszélesség egy kettős működésű, hidraulikus munkahenger segítségével az eke első és hátsó tagján is fokozat nélkül állítható.

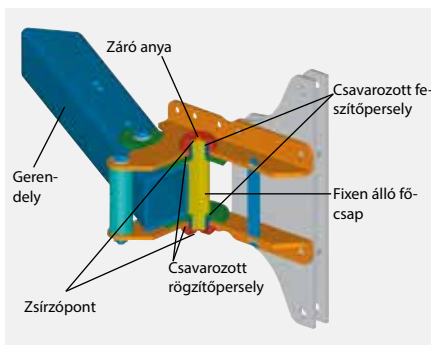

Kopásmentes Vario-csapágyazás

A Vario-csapágyazás főcsapja rögzítő perselyekkel van ellátva, és a tartólemezekkel elfordulás ellen biztosítva van.

- A Vario-Csapágyazás szintén fixen rögzített perselyekkel rendelkezik. A fogásszélesség-állítás egymásba futó, két, kenhető persely hosszú élettartamot biztosít.
- Minden alkatrész külön cserélhető.



Ekefej Állítható táská

Az EuroTitan állítható táskái a kerettel fixen össze vannak csavarozva. Ez nagy stabilitást, nagyfokú szakítási szilárdságot, és magas illeszkedési pontosságot tesz lehetővé.

- A központi csavar meglazítása és az állítócsavar áthelyezése után négy különböző munkaszélességet lehet gyorsan és egyszerűen beállítani.
- Beforgatást segítő eszközök, pl. a trágyaleforogató és a tárcsás csoroszlya automatikusan igazodnak a változáshoz.



Részletek bármilyen feltételekhez

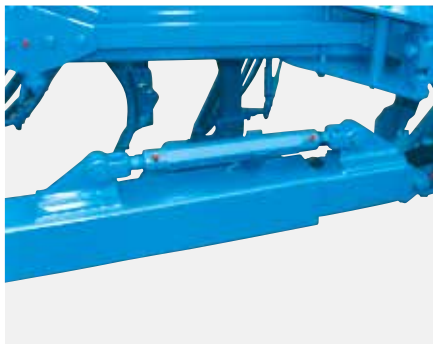

Az első ekefej-fogásszélesség beállítása

Az első ekefej fogásszélességét barázdában történő szántáskor egy orsóval lehet beállítani.

- Tarlónjáró szántásnál ezzel az orsóval lehet a traktor és a barázda közötti távolságot módosítani.



A keret keresztcsukló-szerkezete

A VariTitan féligfüggesztett váltvaforogató ekét még egyenetlen terepen is tökéletes talajkövetés jellemzi.

- Az eke elülső és hátsó tagja közötti keresztcsukló lehetővé teszi a megfelelő dőlést mind a munkamélység, mind a menet irányába.
- A fordító-csap kiváló minőségű anyagokból készült elemeken nyugszik. A megfelelő átfordításhoz a keresztcsuklót egy kettős-működetésű munkahenger reteszeli.
- A keresztcsuklónak köszönhetően a munkamélységet az eke a teljes szélességben, folyamatosan és pontosan tartja.



Egyenletes munkamélység

A munkamélység pontos beállítását egyrészt a szállítókoszin, másrészt a hátsó támasztókeréken lehet fokozatosan, szerszám igénybevétele nélkül elvégezni.

- A hátsó támasztókerék az eke használatakor automatikusan munkapozícióba kerül. Szántás közben, egyenetlen területen a kerék nem kívánatos előrebillenése kizárt.



Ma tarlón, holnap barázdában



Átállítás tarlónjáró üzemmódba

A Titan féligfüggesztett váltvaforgató ekét rövid idő alatt át lehet állítani tarlónjáró szántásról barázdában történő szántásra.

- Az első fordítókaron lévő csavarorsóval akár 3,80 m szélességű traktorokkal is lehetővé teszi a tarlónjáró szántást.



Melső támkerék

Az első támkerék az ekekereten belül került rögzítésre. Ezen pozíciónak köszönhetően a Titan a fordulóban különösen könnyen kezelhető, mivel nincs támkerék, amely zavarná a kormányelfordítást.

- Az első eketag munkamélységét a támkerék felett szerszám nélkül be lehet állítani.
- Fordulóban a kerék automatikusan megdől és önműködően reteszel.
- A nagy kerékátmérő (400/60-15,5) folyamatos forgást biztosít nehéz körülmények között is.



Stabil ekekeret

A robusztus, mikroötvözött, finomszemcsés acélból készült, négyszögletű, 10 mm falvastagságú gerendely jellemzői a kis tömeg, a nagy stabilitás és a hosszú élettartam.

- Az ekeszár felfogatására szolgáló táskák és lemezek csavarral vannak rögzítve a gerendelyhez. Ezáltal jó illeszkedési pontosság és nagy szilárdság érhető el.



Kényelmes kezelés a magas teljesítmény érdekében



Az eke a fordulóban

A fordulónál először az első eketag eleje majd a hátulja emelkedik ki. Ezzel egyidejűleg az eke enyhén kifordul a talajból. Végül a hátsó eketag emelkedik ki és a keresztcsukló reteszel.

- Az idővezérelt kiemelésnek, illetve leengedésnek köszönhetően a nagy

ekéknél egyébként nagyon nagy, a fordulónál szántatlanul maradó, háromszög alakú terület jelentősen lecsökken.

- Az elektronikus ekevezérlésű Titan optimális használatához előnyt jelent a traktoron a Load-Sensing terhelésérzékelő hidraulika.



Hátsó eketag

A keresztcsukló nem csak az eke keresztirányú dőlését és az első eketag leengedését teszi lehetővé, de az elektronikus ekevezérlésnek köszönhetően a hátsó ekekeret külön kiemelését is.

- Ezáltal lehetőség nyílik például arra, hogy egyik irányba 12, a másik irányba viszont csak 8 ekefejjel szántsunk.



Gazdaságos ekefejek



Dural-ekkefej

A Dural-ekkefej törzse edzett acélból készül, így rendkívül stabil.

- Az ekefejek behúzási szöge állítható, ami folyamatosan biztosítja az eke megfelelő behúzását.
- Az ekevas és a kormánylemez közötti sima átmenet és az ellenállást csökkentő forma még könnyebbé teszi az eke húzását.
- A speciális, edzett acélból készült kormánylemezek kevésbé kopnak, és nincsenek csavarjaik a kopásnak leginkább kitett területen.
- A különösen nagy kormánylemez-toldatok egyenként cserélhetők.



Részelt kormánylemez

A részelt kormánylemez elemei vastag, teljesen átedzett acélból készülnek, és egyenként cserélhetők.

- A részelt kormánylemezek és a teli kormánylemezek ugyanazon az eketörzsön támaszkodnak.
- A rögzítőcsavarok mélyen besülylyesztve helyezkednek el, hogy az elemek rögzítését különlegesen hosszú használat esetén is biztosítsák.

- A nagy anyagsűrűség és az erős rögzítés törés- és kopásállóságot biztosít.
- Az átfedő illesztés megakadályozza a gyökerek vagy idegen testek beszorulását.
- Az ekevasak kopófelülete lényegesen nagyobb, mint a szokványos ekevasaké.



Az ekefej felépítése

A cserélhető orrbetét anyagának, keresztmetszetének és formájának köszönhetően alacsony kopást és magas behúzási képességet biztosít. A különösen széles ekenádak, melyek nagy felfekvő felülettel rendelkeznek, jobb ekevezetést biztosítanak. Négyszereesen átfordítva használhatók. A lényegesen nagyobb kopási felület-arány a késes ekenád optimális kihasználását eredményezi. A rögzítés a vágószerszámok árnyékában található, így védelmet nyújt a kopás és a sérülések ellen.

A ferdén hátrafelé és felfelé nyitott vágóéleknek köszönhetően a kövek, gyökerek, stb. nem okoznak

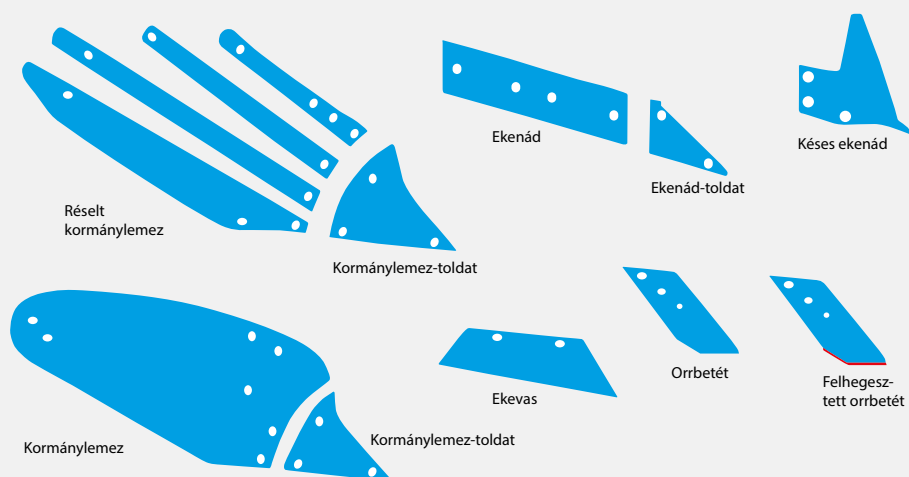

eltömődést. Az orrbetéten található speciális keményfém-bevonat korábban nem tapasztalt élettartamot és jelentősen nagyobb gazdaságosságot biztosít. Az orrbetéteken egy oldalon,

alul van bevonat. Ezáltal önélező hatás alakul ki.



Nehéz körülmények között is bevetésre kész



Lapos szár

Azáltal, hogy az alap előhántó-ekefej lapos szárhoz csatlakozik, az előhántó elfordulása kizárható.

- A különböző ekevas- és kormánylemez-típusok problémamentesen cserélhetők, mivel az előhántó törzse minden előhántónál azonos.
- Az előhántó nélküli szántáshoz az előhántó könnyen leszerelhető.

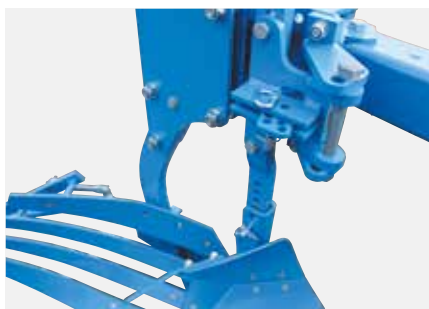

Az előhántó szögének beállítása

Igény esetén az EuroTitan és VariTitan ekék előhántói, szögállítással is rendelhetők.

- Ezzel a gyorsbeállítással a szerves anyagok leszántása pontosan beállítható.



A munkamélység beállítása

A Titan-ekék automatikus túlterhelés elleni biztosítással rendelkező előhántói a gerendelyen eltolhatóak.

- A munkamélység beállítása itt is szerszám nélkül, csapáthelyezéssel történik.
- Amennyiben az előhántó szögét állítani kívánjuk csapáthelyezéssel és gyorsbiztosítóval segítségével tehetjük meg azt.

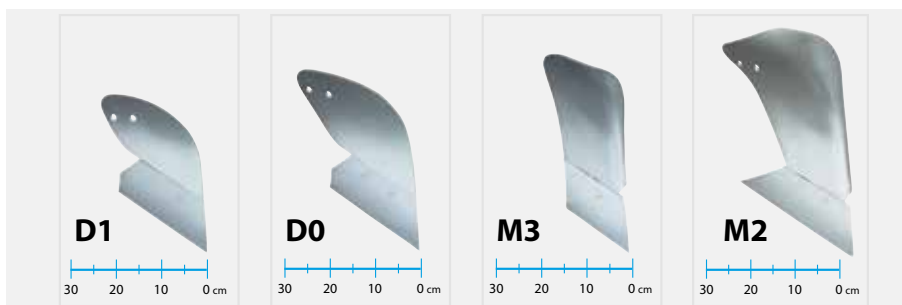

Előhántók

A különböző hosszúságú ekevassal felszerelt előhántók nehéz körülmények között is biztosítják az eltömődésmentes szántást.

- Az ekevas különleges formája minimálisra csökkenti a kopást és megnöveli az élettartamot. Használata esetén jó a föld áramlása.

- A speciális formájú kormánylemez szétesztja, és tisztán leforgatja a szerves anyagokat.
- Ragadós talajviszonyok esetén, és olyan talajokhoz, ahol csekély nyomás keletkezik az előhántókon, műanyagból készült kormánylemez is kapható.

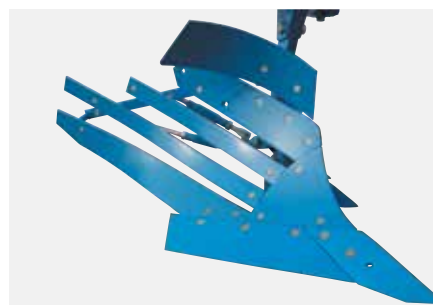

Beforgató lemezek

A beforgató lemezek közvetlenül az ekeszárhoz vannak rögzítve, és sokféleképpen beállíthatók.

- Biztosítják az eltömődésmentes munkavégzést és a növényanyag leszántását.
- Ragadós talajviszonyokhoz a beforgatólemezek műanyag kivitelben is kaphatók.

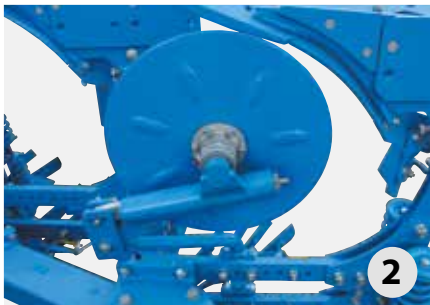

Altalajlazító túske

Speciális formájának köszönhetően az altalajlazító tuskével különösen jó talajlazító hatás érhető el.

- Az altalajlazító túske mélysége szerszám nélkül átállítható, és a túske szükség esetén egyszerűen levehető.

Vágótárcsa

A sima csoroslyatárcsa oldalt bordázott. Ezáltal jelentős mennyiségű szerves anyag vágása közben is biztosított az állandó forgás.

- A mélység beállítása a tárcsás csoroslyá karjainak vízszintes döntésével érhető el, melyeket egy csavarral lehet a fogzatban rögzíteni.
- A még fel nem szántott oldalon elhelyezett, sima csapágyazás kettős tömítéssel rendelkezik a szennyeződések ellen.

- A tárcsás csoroslyák különböző kivitelben kaphatók:
 - Ø 500 mm, előhántó mellett (1)
 - Ø 500 mm, rugós (2)
 - minden átmérő választható csipkés kialakítással 3)

- A nagy kopásnak kitett alkatrészek külön cserélhetők. Az ekenádvédelem megelőzi az ekenád kopását.



Jól és biztonságosan a szántó- földön és a közutakon is



A szállítóközi

A nagyra méretezett ekerekek minimalizálják szántás közben a talajra kifejtett nyomást, és biztosítják a közúti szállításkor szükséges biztonságot.

- A futómű tengelyéhez 400/70 R 20 méretű kerekek csatlakoznak.
- A gyors és biztos közúti szállításhoz a Titant középhezletbe kell fordítani, és le kell zárni a két elzárócsapot. Biztonságosan vontatható a

traktor mögött (ugyanúgy, mint egy egytengelyű pótkocsi).

- Mindez hatékonyan védi mind a traktort, mind az ekét a túlterheléstől.





Non-stop túlterhelés elleni biztosítás



Finom, lökésmentes kioldás

A LEMKEN non-stop túlterhelés elleni biztosítása rövid, dupla nyomórugókkal rendelkezik, amelyek biztosítják a magas kioldó- és újra behúzó erőt.

- A speciális irányítási rendszernek köszönhetően az orrbetétten ható erő a kioldáskor lassan csökken, behúzáskor pedig ennek megfelelően újra növekszik.

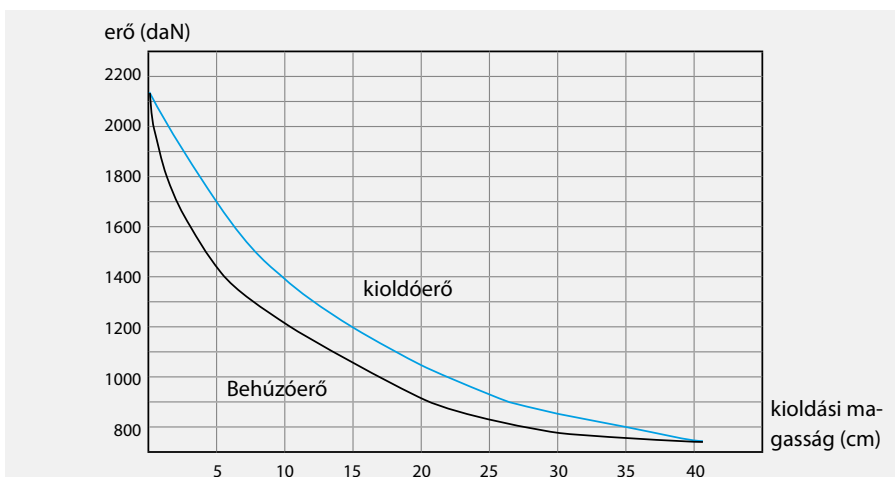

Az erő alakulása az orrbetétten

Az ekefej lazán és óvatosan kitér, majd különösen nagy erővel visszatér kiindulási helyzetébe.

- Nem keletkezik ütőszerű terhelés sem a hárompont toronyra, sem a traktorra.

- A rugó-előfeszítés fokozat nélkül állítható. A kioldó- és újrabe húzó erőt ennek köszönhetően az adott talajviszonyokhoz lehet igazítani.

Ideális köves talajon

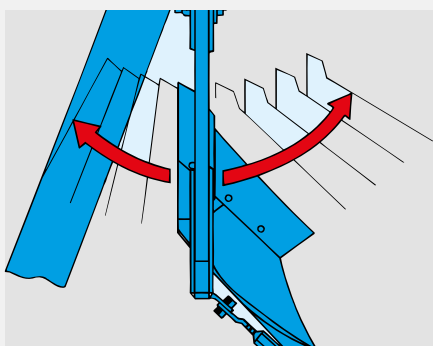

Oldalirányú kitérés lehetőség

Ha akadályba ütköznek, a rugalmas, kiváló minőségű edzett rugóacél gerendelyek és ekeszárak oldalirányba messzire képesek kitérni.

A gerendelyek vezetése fix, így csapágyazásukból semmilyen körülmények között sem ugranak ki.

Mind a tartótáskák, mind a gerendelyek csavarozottak, nem hegesztettek.

Ez a túlterhelésnek kitétt elemek számára nagy stabilitást és hosszú élettartamot biztosít.

HydriX, a hidraulikus túlterhelés elleni biztosítás



Változtatható nyomásbeállítás

Különösen a köves, erősen változó talajok esetén ajánlott az olyan eke használata, melynél a kioldóerőket könnyű beállítani.

A hidraulikus LEMKEN HydriX változat segítségével egyszerűen és egyedileg lehet beállítani a hidraulikus rendszer nyomását:

- Laza talajoknál kis kioldóerőkkel való szántás javasolt, hogy a talajban lévő kövek ott is maradjanak.
- Ha kötöttebb, illetve keményebb talajokhoz érünk, akkor a traktor vezetője a vezérlő szeleppel úgy növelheti a nyomást, hogy az ekefejek ilyen körülmények mellett is fixen a talajban maradjanak.



Beállítási lehetőségek és karbantartás

A lehetséges beállítási tartomány 50 és 140 bar között van, és a vezérlőblokkon, a kézi szabályószeleppel állítható be.

- Személyre szabott tartományhatárokat az eke vezérlőblokkján lehet beállítani, és a traktor kihelyezett hidraulikus szelepeivel lehet kezelni.
- Utólagos beállítás a nyomásmérő megfigyelése mellett nem szükséges.
- A fix kapcsolat a gerendely és a keret között alacsony rendszernyomást tesz lehetővé a Hydrix túlterhelés elleni biztosításnál.

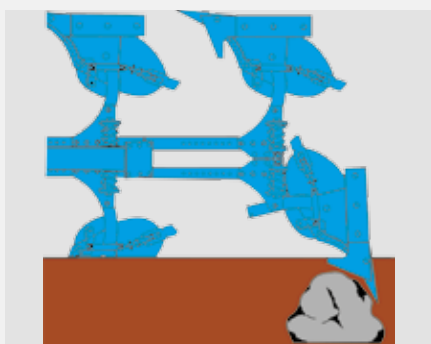

Kettős biztosítás

Ha az orrbetét kő, fagyökér vagy szikladarab alá szorulna be, a LEMKEN-ekék egy kiegészítő, szériatartozéknak számító biztosítással vannak ellátva, amely ilyen esetekben megakadályozza a sérülést.

Gyorsan beszerelhető egy új nyírócsavar, és a munka máris folytatható.

Műszaki adatok

Megnevezés	Munkaszélesség ekefejenként kb. cm	Ekefej-távolság cm	Ekefejek száma	Tömeg kb. kg
kétoldali nyírócsavaros biztosítás				
EuroTitan 10 6+3 L 100	33, 38, 44, 50	100	6+3	4.593
EuroTitan 10 6+3+1 L 100	33, 38, 44, 50	100	6+3+1	4.842
EuroTitan 10 7+3 L 100	33, 38, 44, 50	100	7+3	4.810
EuroTitan 10 7+3+1 L 100	33, 38, 44, 50	100	7+3+1	5.059
EuroTitan 10 8+3 L 100	33, 38, 44, 50	100	8+3	5.027
EuroTitan 10 8+3+1 L 100	33, 38, 44, 50	100	8+3+1	5.276
kiegészítő, mechanikai non-stop túlterhelés elleni ekefej-biztosítással				
EuroTitan 10 X 6+3 L 100	33, 38, 44, 50	100	6+3	5.178
EuroTitan 10 X 6+3+1 L 100	33, 38, 44, 50	100	6+3+1	5.493
EuroTitan 10 X 7+3 L 100	33, 38, 44, 50	100	7+3	5.460
EuroTitan 10 X 7+3+1 L 100	33, 38, 44, 50	100	7+3+1	5.775
EuroTitan 10 8+3 L 100	33, 38, 44, 50	100	8+3	5.742
EuroTitan 10 X 8+3+1 L 100	33, 38, 44, 50	100	8+3+1	6.057
kiegészítő, hidraulikus non-stop túlterhelés elleni ekefej-biztosítással				
EuroTitan 10 HydriX 6+3 L 100	33, 38, 44, 50	100	6+3	5.196
EuroTitan 10 HydriX 6+3+1 L 100	33, 38, 44, 50	100	6+3+1	5.513
EuroTitan 10 HydriX 7+3 L 100	33, 38, 44, 50	100	7+3	5.480
EuroTitan 10 HydriX 7+3+1 L 100	33, 38, 44, 50	100	7+3+1	5.797
EuroTitan 10 HydriX 8+3 L 100	33, 38, 44, 50	100	8+3	5.764
EuroTitan 10 HydriX 8+3+1 L 100	33, 38, 44, 50	100	8+3+1	6.081
kétoldali nyírócsavaros biztosítással				
VariTitan 10 6+3 L 100	30 - 55	100	6+3	5.070
VariTitan 10 6+3+1 L 100	30 - 55	100	6+3+1	5.379
VariTitan 10 7+3 L 100	30 - 55	100	7+3	5.340
VariTitan 10 7+3+1 L 100	30 - 55	100	7+3+1	5.649
VariTitan 10 8+3 L 100	30 - 55	100	8+3	5.590
VariTitan 10 8+3+1 L 100	30 - 55	100	8+3+1	5.899
kiegészítő, mechanikai non-stop túlterhelés elleni ekefej-biztosítással				
VariTitan 10 X 6+3 L 100	30 - 55	100	6+3	5.655
VariTitan 10 X 6+3+1 L 100	30 - 55	100	6+3+1	6.026
VariTitan 10 X 7+3 L 100	30 - 55	100	7+3	5.990
VariTitan 10 X 7+3+1 L 100	30 - 55	100	7+3+1	6.361
VariTitan 10 X 8+3 L 100	30 - 55	100	8+3	6.305
VariTitan 10 X 8+3+1 L 100	30 - 55	100	8+3+1	6.676
kiegészítő, hidraulikus non-stop túlterhelés elleni ekefej-biztosítással				
VariTitan 10 HydriX 6+3 L 100	30 - 55	100	6+3	5.673
VariTitan 10 HydriX 6+3+1 L 100	30 - 55	100	6+3+1	6.046
VariTitan 10 HydriX 7+3 L 100	30 - 55	100	7+3	6.010
VariTitan 10 HydriX 7+3+1 L 100	30 - 55	100	7+3+1	6.383
VariTitan 10 HydriX 8+3 L 100	30 - 55	100	8+3	6.327
VariTitan 10 HydriX 8+3+1 L 100	30 - 55	100	8+3+1	6.700

Az adatok, méretek és súlyok folyamatos műszaki fejlesztés alatt állnak, ezért csak tájékoztató jellegűek. A tömegadatok mindig az alapfelszerelésre vonatkoznak. A változtatás jogát fenntartjuk.

A szerviz döntő tényező



A LEMKEN munkagép megvásárlása után következik az ismert, szinte szállóigévé vált LEMKEN szerviz. Németországban 18 vevőközeli gyári képviselet és raktár, valamint 40 országban leányvállalatok és importőrök biztosítják a gépkereskedelemmel együtt a gépek és alkatrészek gyors beszerzését.

Ha egy alkatrész nincs raktáron, 24 órán belül megkapja a vásárló a LEMKEN Logisztikai Központján keresztül, amely az év 365 napján éjjel-nappal nyitva tart.

Know-how a LEMKEN szakembereitől

A gazdálkodóknak és a kereskedőknek jól képzett vevőszolgálati technikusok állnak rendelkezésre mind az üzembe helyezéshez, mind a szakszerű karbantartáshoz és javításhoz. A rendszeres oktatásoknak, továbbképzéseknek köszönhetően a LEMKEN Vevőszolgálat folyamatosan követi a technika pillanatnyi állását. .

Eredeti LEMKEN pótalkatrészek

A LEMKEN kopó alkatrészeket maximális használati időtartamra tervezték. A hosszú élettartamot a kiváló minőségű acélok, a legmodernebb gyártási eljárások, és az intenzív minőség-ellenőrzés biztosítja. Ezért az eredeti pótalkatrészek egyértelmű jelöléssel rendelkeznek. Az eredeti pótalkatrészek a LEMKEN információs és rendelési rendszerén keresztül az interneten bármikor megrendelhetők.



LEMKEN GmbH & Co. KG
Weseler Straße 5
46519 Alpen
Phone +49 2802 81-0
Fax +49 2802 81-220
info@lemken.com
lemken.com

Az ÖN LEMKEN márkakereskedője:

