

SAPHIR

MECHANIKUS VETŐGÉPEK



Irány-mutató vetéstechnológia

A nagy munkacsúcsok elkerülhetetlenek mind a közepes mezőgazdasági cégeknél, mind a nagyok esetében. De az ilyen munkacsúcsok leküzdhetőek hatékony vetési technológiával, mint amelyet a LEMKEN Saphir mechanikus vetőgép kínál.

Mind hidraulikusan munkagépre függesztve, vagy három-pontra kapcsolva (mint a Saphir AutoLoad) a

Saphir vetőgép mindkét változatban rövid és kompakt. És igazi mindenes, például olyan munkagépekkel kapcsolva, mint a Zirkon forgóborona, vagy a Quartz kultivátor. A nagy magtartály és a pontos munkamélység garantálja a nagy területteljesítményt és az egyenletes növényállományt.

A LEMKEN Saphir szerelhető dupla tárcsás csorozlyákkal gum

mélységhatároló kerékekkel csorozlyákkal. A csorozlya típusától és a talaj felszínétől függően tartozékként elmondható borona is rendelhető.

A kettős tárcsás csorozlya kiváló munkát végez mind mulcsvetésben, mind hagyományos művelésben. A kettős tárcsák egymáshoz képest eltolva helyezkednek el az eltömődés elkerülése végett. A mélységhatároló



kerék lehetővé teszi a nagy munkasebesség és a pontos vetési mélység párosítását minden talajtípuson és körülmények között – az optimális kelés érdekében.

Bárki, aki hagyományos művelésről minimum művelésre vált, számíthat a LEMKEN Saphir nyújtotta további költségcsökkentési lehetőségekre.



Sokoldalú meghajtási koncepció



A Saphir 7

A Saphir 7 vetőgép mechanikus vetőtengely meghajtással szerelt.

- A magadagolót egy meghajtó tengelyen keresztül talajkerék hajtja meg. A vetőmag mennyisége egy olajfürdős fokozatmentesen állítható hajtóművön keresztül szabályozható. A vetőmag adagolása egyszerű és pontos.
- Az Easytronic vetésellenőrző számítógép ellenőrzi és nyomon követi a vetés folyamatát, adatokat szolgáltat, mint egy hektárszámláló, valamint művelőút vezérlő funkciója is van.



A Saphir 8

A Saphir 8 esetében a sebesség mérése elektronikusan történik, és a vetőtengely elektromos hajtású. Ez lehetővé teszi a legváltozatosabb vetőmagok megbízható és pontos adagolását. Egy kalibrálással az adott vetőmag mennyisége beállítható.

- Az elektromos motor és a feladatvezérlő számítógép a vetőgépen védett helyen van felszerelve. A vetőgép könnyen kezelhető a traktor vezetőüléséből a Solitronic kijelző használatával. A vetőmag mennyisége a fülkéből állítható a táblán menet közben – amihez csak egy gombnyomás szükséges.





Függesztett Saphir AutoLoad

A LEMKEN Saphir AutoLoad közvetlenül a traktor hárompontjára kapcsolható, vagy kombinációban talajművelő géppel, például forgóboronával is üzemeltethető. Ha forgóboronára, vagy kultivátorra kapcsoljuk, a mélységátároló henger tartja a vetőgépet a megfelelő magasságban. Ugyanezt a feladatot látják el a traktor függesztő karjai, amikor kultivátort nem használunk.

- Így nincs szükség támasztókerekekre a vetőgépen, mint korábban, ezzel elkerülhetőek az elvetett növényállományban a további keréknyomok.

- Minden csoroszlya egyformán előkészített magágyban fut. Nincs szükség további nyomlázítókra a külső csoroszlyák előtt.
- Minden csoroszlya egyforma mélységben dolgozik, anélkül, hogy a szélsőket más talajnyomással kellene járatni, így a vetőmagot is egyenletesen helyezik le.



Függesztett Saphir

A klasszikus Saphir a talajművelő gép hengerére támaszkodik.

- Az egész vetőgép rögtön a henger elé szerelt. Ez azt jelenti, hogy a forgóborona könnyebben ki tudja kerülni az akadályokat.
- A Saphir fejlett kapcsolási rendszerének köszönhetően, a vetőgép egyszerre emelhető fel és mozdítható előre. Ez csökkenti az emelési igényt, és lehetővé teszi a tábla egyes részeinek vetés nélküli megművelését. Mindezt anélkül, hogy le kellene kapcsolni a vetőgépet.



Biztonságos és kisméretű



Alacsony töltési magasság

A nagy, 1.050 literes magtartály ellenére, a gép nagyon alacsony építésű. Ez azt jelenti, hogy a kezelő kiváló rálátással bír a gép tetejére.

- A magtartály fedele szorosan tömített. Gázos lengéscillapítók teszik biztonságossá és könnyűvé a nyitást, vagy a csukást.





Nagy magtartály

A Saphir nagy magtartálya 1.050 liter befogadó képességű, amely növeli a területteljesítményt és csökkenti a kieső időt.

- A tartály porszórási elemei szegeccsel vannak egymáshoz rögzítve.

- A tartály falai és az alsó része meredek kiképzésű. Ez azt jelenti, hogy még az apró vetőmag esetén is alig van visszamaradó mag-mennyiség. A tartály gyorsan és könnyen kitisztítható.



Erős töltőállás

Az alapkivitelben szállított töltőállás széles és erős. Bal oldalról, lépcsőkön lehet megközelíteni. A jobb oldalon lévő másik lépcső kiküszöböli a magtartály és a pótkocsi magasságbeli különbségeit. Egyszerűen mellé kell állni a pótkocsival és már tölthető is a vetőgép. A távolságok és a feltöltési idő minimálisra csökkenthető.

- A feltöltési magasság mindössze 70 cm a fellépőtől mérve.
- A korlát biztonságos munkavégzést garantál.





Pontos adagolás



„Conti Plus” kombinált adagolókerék

A Conti Plus adagolókerék egy aprómag cellás kerék és egy nagyobb cellás kerék kombinációjából áll össze. A vetőmagot folyamatosan adagolja a vetőcsövekbe.

- A két rész együtt forog a nagy vetőmagok adagolásakor.
- Az adagolókerék keskeny része magában forog aprómag adagolásakor, például repce vetésekor.
- A különálló adagolókerék felek egyszerűen be- és kikapcsolhatóak, egy csavarhúzó segítségével a könnyen hozzáférhető piros gomb segítségével.

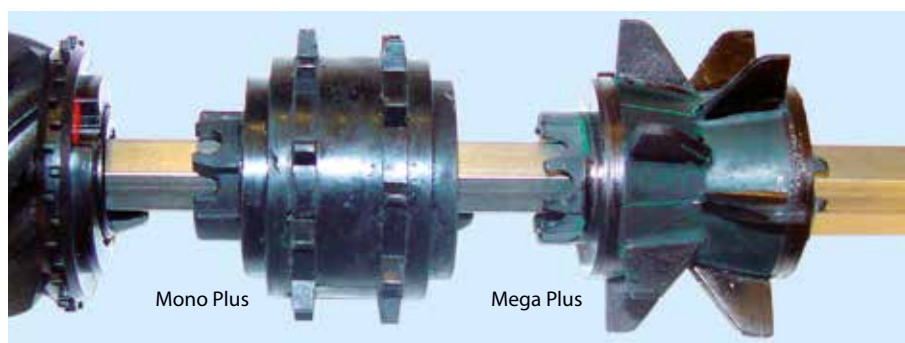

Gyorsan cserélhető

A Saphir hatszögletű vetőtengellyel szerelt, mely gyorscserélős rendszerű. Az eltérő méretű és profilú adagolókerékek könnyen és gyorsan felszerelhetők.

- Két egy darabból álló adagolókerék választható még: „Mono Plus” kisebb borsókhoz 150 kg/ha mennyiségig, és „Mega Plus” a 150 kg/ha fölötti mennyiségű borsó és bab vetőmagok számára.



Adagolókerék ház

Az adagolókerék háza erős, kopásálló műanyagból készül.

- A tolózár és az alsó ajtók gyorsan és szerszám nélkül beállíthatóak.
- Egy, az adagolókerék házába épített nyílás segítségével gyorsan és egyszerűen át lehet állni vetés üzemmódról kalibrálási módra. Ezzel elkerülhető a vetőcsövek problémás le- és fel-szerelése.

Nagy sebesség



Kettős tárcsás csoroszlyák

A gumi mélységhatároló kerekkel együtt, a kettős tárcsás csoroszlyák pontos vetési mélységet garantálnak, még egyenetlen talajokon is.

- A munkasebességtől függetlenül, a vetésmélység állandó marad
- A mélységhatároló kerék megtömríti a talajt a mag körül, ami jó mag-talaj kapcsolatot eredményez. A vízmegtartás és a csírázás feltételei ideálisak lesznek. A növények gyors növekedésnek indulnak, és még különösen száraz körülmények között is egyenletes lesz a kelés nagy kelési százalékkal.



A vetési mélység beállítása DS kivitelnél

A kettős tárcsás csoroszlyák vetési mélysége fokozatmentesen állítható egy orsó segítségével a vetőgép közepénél.

- A vetőelemek gerendyének elforgatásával változik a mélységhatároló kerek helyzete a kettős tárcsás csoroszlyához képest, így a vetési mélység is. A vetési mélységtől külön állítható a csoroszlyanyomás, amely különösen változó talajviszonyok esetén pontos vetésmélységet eredményez.

A csoroszlyák beállítása

A paralelogramma-függesztésű kettős tárcsás csoroszlyák lehetővé teszik a csoroszlyanyomás és a vetési mélység külön történő állítását. A tárcsák hosszú élettartamú, gondozásmentes golyóscsapágyakkal szereltek, amelyek védettek a rögzített fedeleleknek köszönhetően. Egy takaróelem teljesen beburkolja a két tárcsa közötti nyílást, így kövek vagy más idegen anyagok nem gátolhatják a Saphir működését. A kettős tárcsás csoroszlyák eltolt elhelyezése az eltömődést is megakadályozza, ahol nagy mennyiségű talómaradvány van a felszínen.

Összetartó függesztő rendszer

Vetőmag vezető cső

Vetési mélység állítása a csoroszlyatartó gerendely fordításával

Különálló csoroszlyanyomás állítás

Gumi mélységhatároló kerék

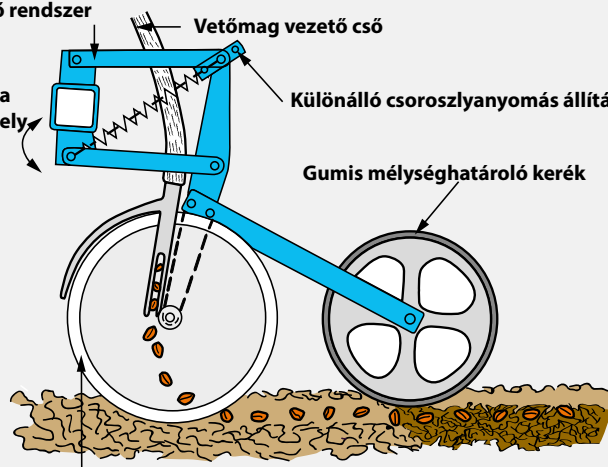

Kettős tárcsás csoroszlyák eltolt elhelyezésben

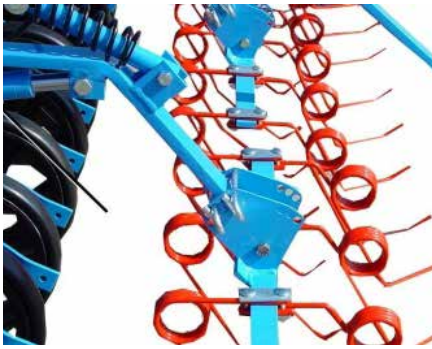

Pontos magtakaró borona

A két részből álló S-borona a kettős tárcsás, csoroszlyák mögé szerelhető fel. A borona nyomása és munkájának intenzitása szerszám nélkül állítható. A két sorban elhelyezett húzott fogak jó egyengetést és magtakarást biztosítanak.



Soronkénti magtakaró fogas

- Kívánságra az S-borona hidraulikus kiemeléssel is rendelhető. Ez lehetővé teszi a munkát magtakaró boronával és nélküle is.

Választható lehetőségként egysoros borona is használható. Egyszerre két soron végez munkát és a mélysége könnyen beállítható.



Biztonsági információk



Művelőút vezérlés

A művelőút vezérlés lehetővé teszi különböző ritmusok szerint művelőutak létrehozását. Az érintett adagoló kerekek be- és kikapcsolhatóak fogaskerekek és egy kapcsoló segítségével.

- A maglesodró kefe használata, amely normál esetben az olajos magvaknál kell, többé nem szükséges az új aprómag-adagoló kerék használata során.
- A fogaskerekek igény szerint állíthatók az előtéttengelyen. Így könnyen beállíthatók a különböző nyomtávok.
- A művelőút szélessége további fogaskerekekkel hozzáállítható a gumiabroncs szélességéhez.

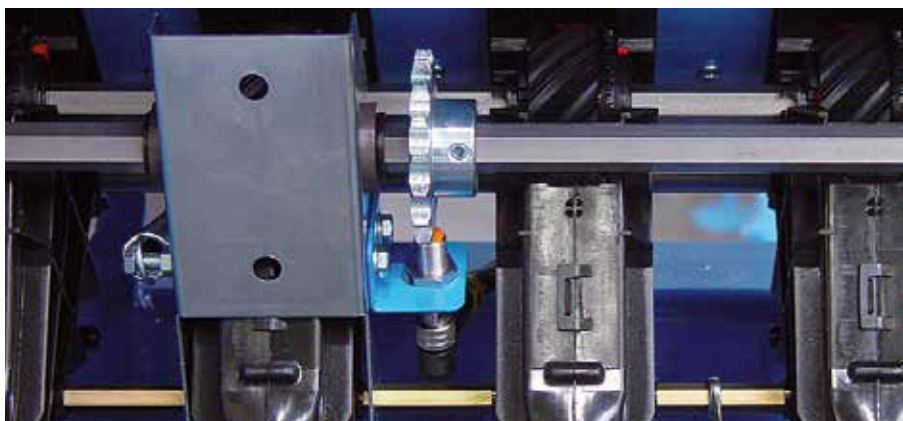

Érzékelők

Az érzékelők rendszeres jelzést adnak a kezelőnek a Saphir működéséről.

- Az előtéttengelyen lévő érzékelő ellenőrzi a művelőút-vezérlés működését. A művelőutak kialakításakor fellépő rendellenességekről hangjelzéssel és vizuális hibajelzéssel történik az értesítés.
- Egy megfelelő érzékelő a vetőtengelyt is ellenőrzi. Hibajelzést ad, ha a vetőtengely leáll, például ha a talajkerék elvesztette a kapcsolatot a talajjal.

Átfogó funkció- ellenőrzés



Magtartály érzékelő

Szükség esetén a fedélzeti számítógép vizuális és akusztikus riasztással is felszerelhető alacsony tartálysztint esetére.

- A tartályban elhelyezett érzékelő elmozdítható fel és le, és bármikor jelzi a megmaradt mennyiséget.

- Lejtőkön egy másik szenzor időben érzékeli ha a mag elfogy az egyik oldalon.



Kelés előtti nyomjelző

Minden LEMKEN Saphir vetőgép felszerelhető kelés előtti nyomjelzővel.

- A két nyomjelző tárcsát a fedélzeti számítógép vezérli a művelőutakkal. Hidraulikus működtetésűek és

erőteljesen a talajba hatolnak. Az általuk létrehozott nyom tisztán látható még kötött talajokon, vagy minimum művelésben is.

Saphir 7, mechanikus hajtással



Fokozatmentes olajfürdős hajtómű

A fokozatmentesen állítható olajfürdős hajtómű pontos magadagolást tesz lehetővé 0,5 és 500 kg/ha mennyiségek között. Lefedi a teljes intervallumot – anélkül, hogy kiegészítő beállítást kellene végezni a meghajtás területén. A szűk osztású, 0-tól 150-ig terjedő skála biztosítja a szükséges pontosságot. A vetőtengely simán fut, ezáltal pontos hosszirányú eloszlást biztosít. Ez különösen kis vetési mennyiségek és lassan forgó vetőtengely esetén fontos.



Karbantartásmentes kardánhajtás

A karbantartásmentes kardánhajtás gond nélkül, megbízhatóan működik poros körülmények között is. Nincs szükség láncok megfeszítésére, vagy kenésére.



Optimálisan elhelyezett talajkerék

A talajkerék a vetőgép munkaszélességén belül, két sor között fut. Ez segít az állandó hajtási teljesítmény elérésében, akár emelkedőn, akár lejtős szakaszokon. A nagy átmérő csúszásmentes forgást és kiváló erőátvitelt biztosít. A munka befejeztével a talajkerék egy mozdulattal, szerszám nélkül felhajtható.



– megbízható és biztonságos



Easytronic fedélzeti számítógép

Az Easytronic vezérlő terminál lehetővé teszi a művelőutak megbízható kialakítását, ellenőrzését és nyomon követését. A szükséges művelőút-ritmus könnyen és gyorsan betáplálható, ami különösen fontos, ha más gazdaságban, vagy bér munkában kell a gépet használni. A fedélzeti számítógépben van hektárszámláló is beépítve, amely méri az egyes területeket és az összteljesítményt is.



Osztott kalibrációs tálca

A kalibrálás folyamata gyorsan és könnyen elvégezhető, mivel a vetőmagot két kalibrációs tálca fogja fel. Ezek oldalról húzhatóak ki és tolhatóak be a gépbe egy praktikus fiókos megoldással. Az oldalsó üritő ajtók lehetővé teszik a mag közvetlenül a mérőtartályba történő leeresztését. Egy praktikus, szállító bőröndben digitális mérleg készlet rendelhető a géphez.



Egyszerű kalibrálási teszt

Az Easytronic vezérlő terminálban lévő részletes kalibrációs segítség minden más szerszámot feleslegessé tesz. Az Easytronic vezérlő terminál a Saphir 7 hátuljához csatlakoztatható a kalibrálás során, ami sokkal egyszerűbbé teszi a folyamatot. Hangjelzést ad ki, amikor elég vetőmag lett kiadagolva, ami azt jelenti, hogy nem kell a fordulatok számát számolni. Az első kalibrálási tesztet követően az Easytronic megadja az új hajtómű beállítást a második kalibrálási teszthez. A kalibrálás ilyen módon nagyon egyszerű feladat.



Saphir 8, elektromos hajtással



Elektromos hajtás

A vetőtengely elektromos hajtása 0,5 és 500 kg/ha mennyiség között teszi lehetővé a magadagolást: Egy kalibrálást követően a magmennyiség beállításra kerül.

- Az elektromos motor és a munka-vezérlő számítógép a vetőgép elején, védett helyen került elhelyezésre.
- A vetőgép egyes funkciói kényelmesen vezérelhetők a traktor fülkéből a Solitronic kijelző használatával. A vetőmag mennyiségének menet-közbeni megváltoztatása többé nem okoz gondot – csak egy gombnyomásra van szükség.



Vezérlő rendszer

A Solitronic számos lehetőséget kínál a megbízhatóság érdekében.

- Rögzíti a tartályban megmaradt mennyiségeket, ellenőrzi a vetőtengelyt, kijelzi a sebességet és folyamatosan eltárolja a bevetett terület hektárban mért nagyságát.
- A kalibrálást követően, a Solitronic kijelzi a kezelő számára a vetési folyamathoz optimális sebesség tartományt.
- A kezelő kilép ebből a tartományból, a Solitronic jelzést ad számára.



ISOBUS technológia

Az ISOBUS technológia számos Saphir tulajdonságot támogat. A szabványos csatlakozás összeköti az úgynevezett „munkavezérlő számítógépet” a géppel a megfelelő, a traktorban elhelyezett vezérlő egységen (LEMKEN CCI-200 terminál) keresztül.

- A különböző táblákon végzett feladatok adatai is feldolgozhatóak vele. Az adatokat USB adathordozó, vagy GSM modem segítségével lehet átvinni. Minden munkát pontosan lehet dokumentálni időrendben és helyszín szerint.
- A kezelőt segítő kijelző leegyszerűsíti az általános kezelési folyamatot.
- Az ergonomikus kialakítású, három kapcsolási szinttel rendelkező joystick egyszerű üzemeltetést biztosít.
- Különböző szolgáltatásokat vezérlő, vagy kijelző kiegészítő eszközök problémamentesen csatlakoztathatóak.
- Ez azt jelenti, hogy egyetlen terminál használható a vetőgéppel, szántóföldi permetezőgéppel, műtrágyaszóróval és más egyéb gépekkel.
- Headland-Command és Tramline-Control rendelhető ISOBUS.

– egyszerű és sokoldalú



Sokoldalú felhasználás

A Solitronic lehetővé teszi a Saphir számára, a vetőmag mennyiség könnyű és gyors beállítását. A fedélzeti számítógép érthetően segíti a kezelőt a kalibrálási folyamaton keresztül és ellenőrzi a kalibrálás folyamatát.

Egyetlen kalibrálás elegendő és a mennyiség beállítása készen van. A vetőmag mennyiség növelhető és csökkenthető munka közben a traktorból. Az elektronikus hektárszámláló, a beépített hibakeresési diagnosztikai

rendszer, az ISOBUS és DGPS kompatibilitás a Solitronic vezérlő egységgel szerelt Saphir 8-at nagyon sokoldalú vetőgéppé teszi.



Jeladó kerék

A Saphir 8 vetőgép jeladó kerékekkel szerelt a hagyományos talajkerék helyett. Mivel a jeladó kerék nem viszi át az erőt, a sebesség és a távolság nagyon pontosan vehető fel.

A jeladó kerék két sor között fut, a vetőgép munkaszélességén belül, ezáltal mindig a bevetett területen belül van. Így a meghajtás mindig állandó.

A munka befejeztével a jeladó kerék egyetlen mozdulattal, szerszám nélkül felhajtható.

Műszaki adatok

Megnevezés	Munkaszélesség kb. cm	Sorok száma vetőcsorozlyák	Tartálytérfogat kb. liter	Tömeg kb. kg
kettős tárcsás csorozlyával és mélységhatároló kerékkel / sortáv 125 mm				
Saphir 7/250-DS 125	250	20	650	838
Saphir 7/300-DS 125	300	24	800	927
Saphir 7/400-DS 125	400	32	1.050	1.136
Saphir 7/250 AutoLoad-DS 125	250	20	650	810
Saphir 7/300 AutoLoad-DS 125	300	24	800	900
Saphir 7/400 AutoLoad-DS 125	400	32	1.050	1.070
Saphir 8/300-DS 125	300	24	800	927
Saphir 8/400-DS 125	400	32	1.050	1.136
Saphir 8/300 AutoLoad-DS 125	300	24	800	900
Saphir 8/400 AutoLoad-DS 125	400	32	1.050	1.070
kettős tárcsás csorozlyával és mélységhatároló kerékkel / sortáv 150 mm				
Saphir 7/250-DS 150	250	17	650	793
Saphir 7/300-DS 150	300	20	800	867
Saphir 7/400-DS 150	400	27	1.050	1.061
Saphir 7/250 AutoLoad-DS 150	250	17	650	765
Saphir 7/300 AutoLoad-DS 150	300	20	800	840
Saphir 7/400 AutoLoad-DS 150	400	27	1.050	995
Saphir 8/300-DS 150	300	20	800	867
Saphir 8/400-DS 150	400	27	1.050	1.061
Saphir 8/300 AutoLoad-DS 150	300	20	800	840
Saphir 8/400 AutoLoad-DS 150	400	27	1.050	995

Saphir 7, Saphir 7 AutoLoad alapfelszereltség

Elektromos vetőgép ellenőrző monitor Easytronic, LBT vezérlőterminállal 2 x 2 művelőút kapcsolással, hektárszámláló és kezelői segédlet, adagolókerék gyorscsere-elő rendszerrel, két részes Conti Plus adagolókerék, fokozatmentesen állítható olajfürdős hajtómű, leeresztő kúpok, előre hajtható tartályfedél gázos lengéscsillapítással, mechanikus tartálysint-kijelzés, hátsó- adagolókerék hajtás, töltőállvány lépcsővel, boltozódásgátló-tengely

Saphir 7, Saphir 7 AutoLoad kiegészítő felszerelések

Soronkénti magtakaró borona (DS), S-magtakaró borona, kelés előtti nyomjelző, 1.100 liter tartálytérfogat (7/300), boltozódásgátló tengely fűmagokhoz, választólemez repcéhez, távvezérelt hidraulikus vetőmagmennyiség-állítás, átrakó lépcső, művelőút bővítés 2-ről 3/4 sorra, traktorcsatlakozó, keményfém tisztítólemez (DS), sárkaparó tömörítő kerékhez (DS), rugóterheléses hátsó hajtókerék, elektronikus töltöttség ellenőrzés, világítás, állítható munkalámpák, digitális mérleg, Mono Plus borsó adagolókerék 150 kg/ha-ig, Mega Plus adagolókerék 150 kg/ha fölötti mennyiséghez, félig-függesztett berendezés (Saphir 7) mélységhatároló (AutoLoad), hidraulikus, függőlegesen csukódó nyomjelző, csorozlyanyomás állítás, merevítőbetét a tömörítőkerékhez, kamerás ellenőrzés

Saphir 8, Saphir 8 AutoLoad alapfelszereltség

Elektromos vetőgép vezérlés az LVT-50 terminállal 2 x 2 művelőút kapcsolással, hektárszámláló és kezelői segédlet, adagolókerék gyorscsere-elő rendszerrel, két részes Conti Plus adagolókerék, mechanikus szakaszolás, elektronikus szintjelzés, elektromos hajtású vetőtengely, jeladó kerék, leeresztő kúpok, előre hajtható tartályfedél gázos lengéscsillapítással, töltőállvány lépcsővel, keverőtengely, digitális mérleg, tartó magtakaró boronához és kelés előtti nyomjelzőhöz

Saphir 8, Saphir 8 AutoLoad kiegészítő felszerelések

Soronkénti magtakaró borona (DS), S-magtakaró borona, kelés előtti nyomjelző, 1.100 liter tartálytérfogat (8/300), keverőtengely fűmagokhoz, választólemez repcéhez, átrakó lépcső, művelőút bővítés 2-ről 3/4 sorra, 3-polusú traktorcsatlakozó, keményfém tisztítólemez (DS), sárkaparó tömörítő kerékhez (DS), csatlakozás GPS és ISOBUS használatához, világítás, állítható munkalámpák, digitális mérleg, Mono Plus borsó adagolókerék 150 kg/ha-ig, Mega Plus adagolókerék 150 kg/ha fölötti mennyiséghez, félig-függesztett berendezés (Saphir 8) mélységhatároló (AutoLoad), hidraulikus, függőlegesen csukódó nyomjelző, csorozlyanyomás állítás, merevítőbetét a tömörítőkerékhez, kamerás ellenőrzés

Minden megadott adat, méret és tömeg a további fejlesztések során változhat, ezért nem kötelező érvényű. A megadott tömegek mindig az alapkivitelű felszereltségre vonatkoznak. Fenntartjuk a jogot a specifikációk megváltoztatására.

A szerviz döntő tényező



A LEMKEN munkagép megvásárlása után következik az ismert, szinte szállóigévé vált LEMKEN szerviz. Németországban 18 vevőközeli gyári képviselet és raktár, valamint 40 országban leányvállaltok és importőrök biztosítják a gépkereskedelemmel együtt a gépek és alkatrészek gyors beszerzését.

Ha egy alkatrész nincs raktáron, 24 órán belül megkapja a vásárló a LEMKEN Logisztikai Központján keresztül, amely az év 365 napján éjjel-nappal nyitva tart.

Know-how a LEMKEN szakembereitől

A gazdálkodóknak és a kereskedőknek jól

képzett vevőszolgálati technikusok állnak rendelkezésre mind az üzembe helyezéshez, mind a szakszerű karbantartáshoz és javításhoz. A rendszeres oktatásoknak, továbbképzéseknek köszönhetően a LEMKEN Vevőszolgálat folyamatosan követi a technika pillanatnyi állását. .

Eredeti LEMKEN pótalkatrészek

A LEMKEN kopó alkatrészeket maximális használati időtartamra tervezték. A hosszú élettartamot a kiváló minőségű acélok, a legmodernebb gyártási eljárások, és az intenzív minőség-ellenőrzés biztosítja. Ezért az eredeti pótalkatrészek egyértelmű jelöléssel rendelkeznek. Az eredeti pótalkatrészek a LEMKEN információs és rendelési rendszerén keresztül az interneten bármikor megrendelhetők.



LEMKEN GmbH & Co. KG
Weseler Straße 5
46519 Alpen
Tel. +49 2802 81-0
Fax +49 2802 81-220
info@lemken.com
www.lemken.com



Az ÖN LEMKEN márkakereskedője:

